

SECCÃO A-A TÍPICA DA PAVIMENTAÇÃO
ESC 1:10

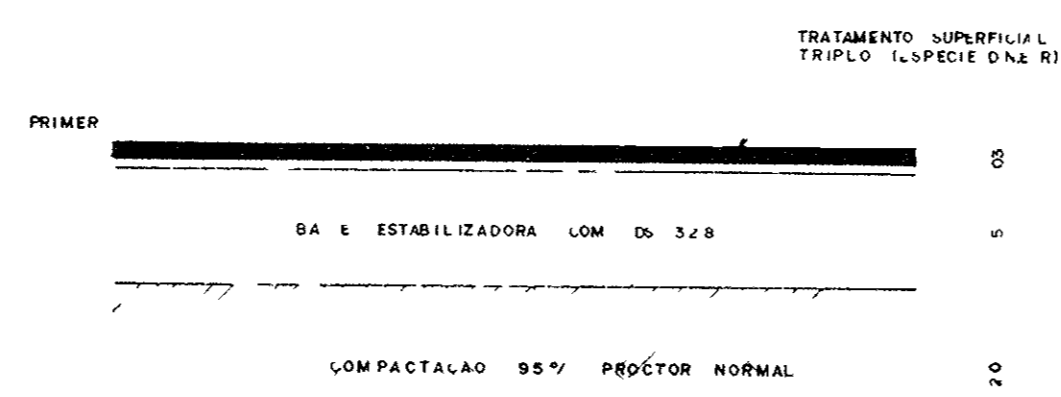

DETALHE DAS VIAS LOCAIS
ESC 1:50

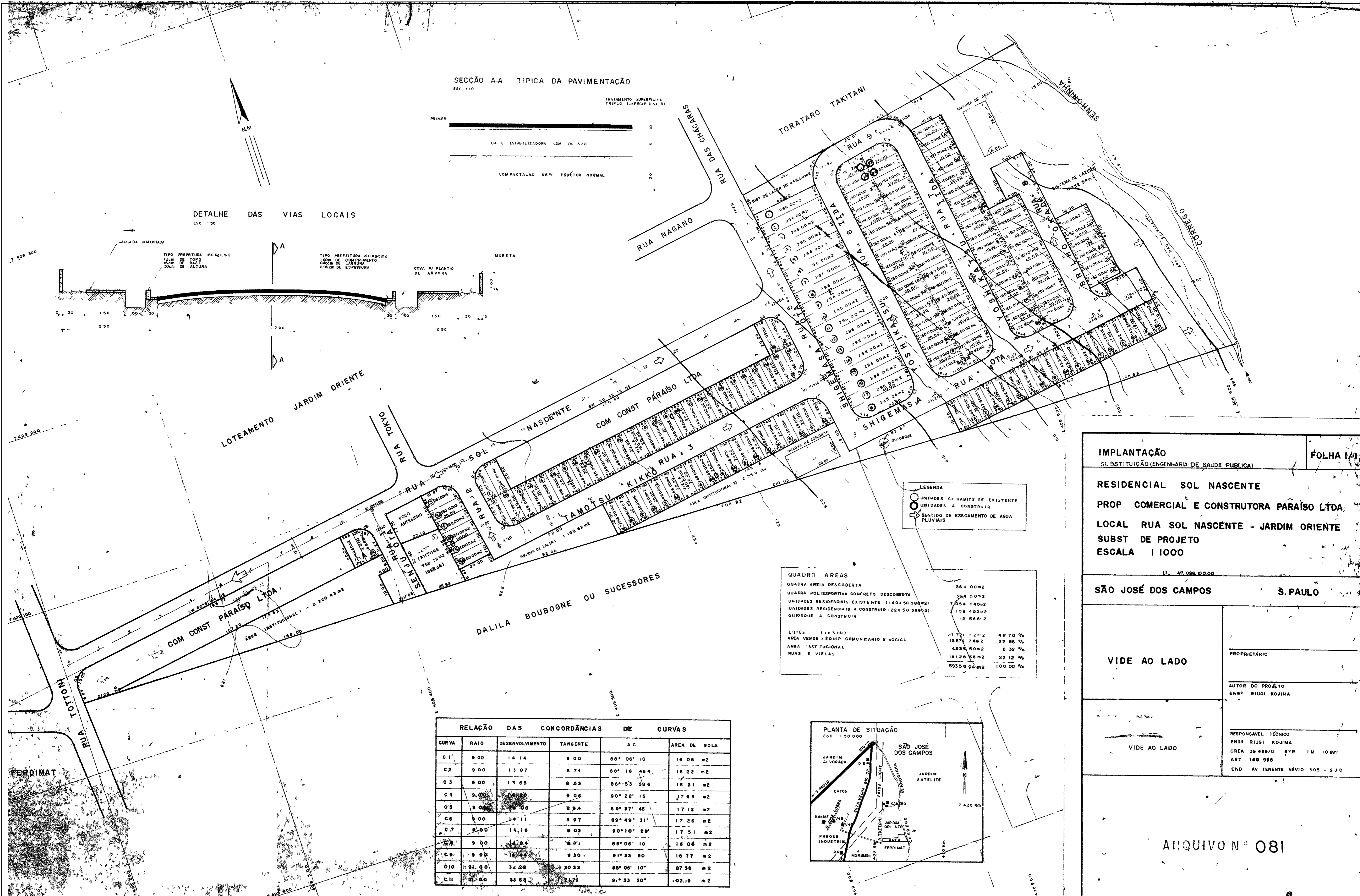
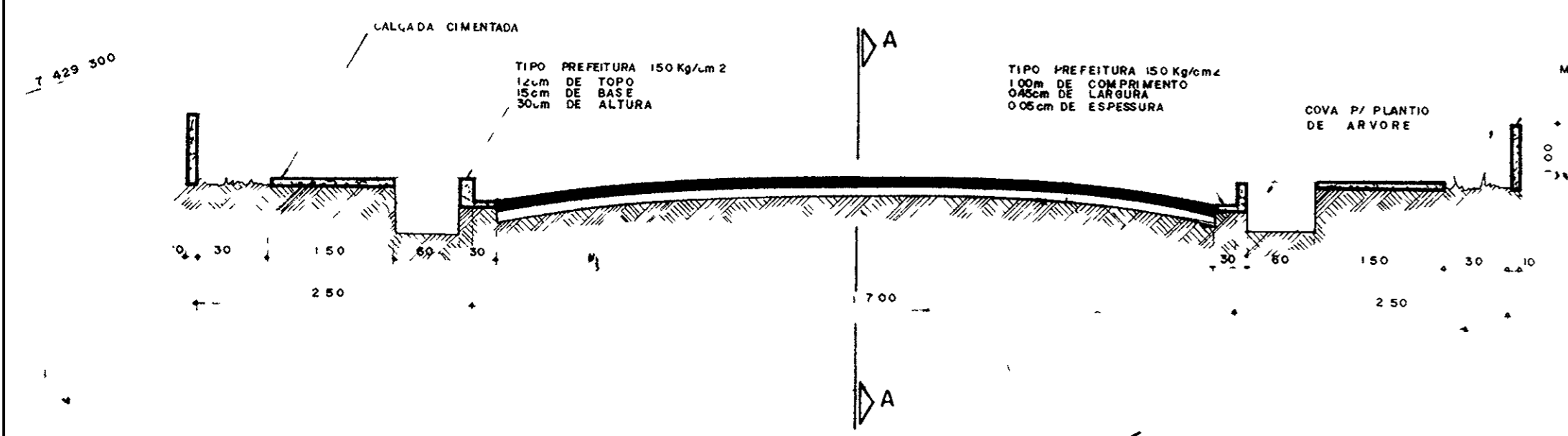

LEGENDA

- UNIDADES C/ HABITE SE EXISTENTE
- UNIDADES A CONSTRUIR
- SANTIÃO DE ESGOAMENTO DE AGUA PLUVIAIS

QUADRO ÁREAS

QUADRA AREA DESCOBERTA	364,00m ²
QUADRA POLIESPORTIVA CONCRETO DESCOBERTA	364,00m ²
UNIDADES RESIDENCIAIS EXISTENTE (140x5038m ²)	7.054,04m ²
UNIDADES RESIDENCIAIS A CONSTRUIR (22x5038m ²)	1.084,92m ²
QUIOSQUE A CONSTRUIR	12,566m ²
LÔTOS (16xUN)	
AREA VERDE / EQUIP COMUNITARIO E SOCIAL	47.721,14m ² 46,70 %
AREA INSTITUCIONAL	13.571,74m ² 22,86 %
RUA E VIELAS	4935,50m ² 8,32 %
	13.128,58m ² 22,12 %
	59356,94m ² 100,00 %

RELAÇÃO DAS CONCORDÂNCIAS DE CURVAS

CURVA	RAIO	DESENVOLVIMENTO	TANGENTE	A C	AREA DE GOLA
C.1	9,00	14,14	9,00	88° 06' 10"	16,08 m ²
C.2	9,00	13,87	8,74	88° 18' 46,4"	16,22 m ²
C.3	9,00	13,65	8,53	88° 33' 58,6"	15,31 m ²
C.4	9,00	13,40	8,28	90° 22' 15"	17,65 m ²
C.5	9,00	13,16	8,04	89° 37' 45"	17,12 m ²
C.6	9,00	12,91	7,79	89° 49' 31"	17,26 m ²
C.7	9,00	12,66	7,54	90° 10' 29"	17,51 m ²
C.8	9,00	12,41	7,29	88° 06' 10"	16,08 m ²
C.9	9,00	12,16	7,04	91° 53' 50"	18,77 m ²
C.10	21,00	32,28	20,32	88° 06' 10"	87,58 m ²
C.11	21,00	33,68	21,71	91° 53' 50"	102,19 m ²

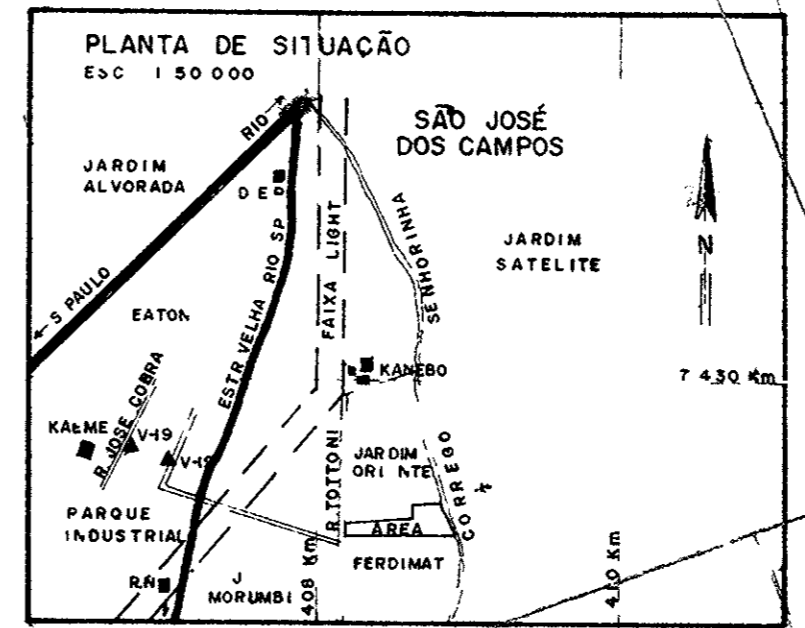

IMPLANTAÇÃO
SUBSTITUIÇÃO (ENGENHARIA DE SAÚDE PÚBLICA)

RESIDENCIAL SOL NASCENTE
PROP. COMERCIAL E CONSTRUTORA PARAÍSO LTDA.
LOCAL RUA SOL NASCENTE - JARDIM ORIENTE
SUBST. DE PROJETO
ESCALA 1:1000

SÃO JOSÉ DOS CAMPOS S. PAULO

VIDE AO LADO

PROPRIETÁRIO

AUTOR DO PROJETO
ENGR. RIUGI KOJIMA

VIDE AO LADO

RESPONSÁVEL TÉCNICO
ENGR. RIUGI KOJIMA
CREA 39.429/D 99R 1M 10.991
ART. 169.986
END. AV. TENENTE NÉVIO 305 - S.J.C.

ARQUIVO Nº 081